



NOTICE DE PROGRAMMATION ET DE RÉGLAGES POUR MOTEUR FILAIRE MÉCANIQUE



Nos moteurs filaires à fins de courses mécaniques sont certifiés .

Modèles	Couple nominal NM	Vitesse Tours / Min
AM35-6/28	6 Nm	28tours / min
AM35-10/17	10 Nm	17 tours / min
AM45-10/17	10 Nm	17 tours / min
AM45-15/17	15 Nm	17 tours / min
AM45-20/17	20 Nm	17 tours / min
AM45-30/17	30 Nm	17 tours / min
AM45-50/12	50 Nm	12 tours / min
AM60-80/12	80 Nm	12 tours / min
AM60-100/12	100 Nm	12 tours / min
AM60-120/9	120 Nm	9 tours / min
AM60-140/9	140 Nm	9 tours / min

RECOMMANDATIONS IMPORTANTES



Tenir éloigné de l'eau



Évitez les chocs sur le moteur



Ne pas percer le moteur



Orientez le câble vers le bas pour éviter les infiltrations d'eau



Conservez l'écart des produits corrosifs



Ne pas immerger.

PROGRAMMATION DES FINS DE COURSES

(choisissez votre installation parmi les 2 ci-dessous)

INSTALLATION 1

Lorsque la tête moteur est positionnée sur votre **GAUCHE** lorsque vous vous tenez face au moteur quelque soit le type d'enroulement :

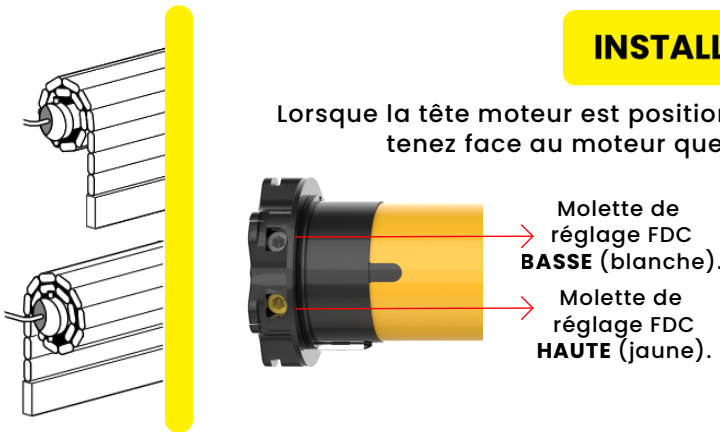

Tournez la molette de réglage **BLANCHE** pour ajuster votre fin de course **BASSE**.

Tournez la molette de réglage **JAUNE** pour ajuster votre fin de course **HAUTE**.

Programmation de la fin de course haute

①



Mettez le moteur sous tension.

②



Appuyez sur la touche **MONTÉE** jusqu'à la fin de course souhaitée.

A

Si la position de la fin de course **HAUTE** dépasse la position désirée (*je souhaite redescendre*) :

①



Appuyez sur la touche **DESCENTE** pour vous rendre sur une position légèrement inférieure à celle souhaitée.

②

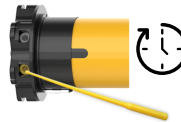

Tournez la molette de réglage dans le sens **HORAIRE** jusqu'à la position souhaitée.

③



Fin de courses fixée

B

Si la position de la fin de course **HAUTE** est en dessous de la position désirée (*je souhaite remonter*) :

①



Appuyez sur la touche **MONTÉE** pour vous rendre sur une position légèrement supérieure à celle souhaitée.

②

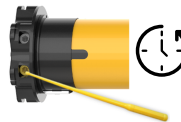

Tournez la molette de réglage dans le sens **ANTI-HORAIRE** jusqu'à la position souhaitée.

③



Fin de courses fixée

Programmation de la fin de course basse

①



Mettez le moteur sous tension.

②



Appuyez sur la touche **DESCENTE** jusqu'à la fin de course souhaitée.

A

Si la position de la fin de course **BASSE** dépasse la position désirée (*je souhaite remonter*) :

①



Appuyez sur la touche **DESCENTE** pour vous rendre sur une position légèrement inférieure à celle souhaitée.

②



Tournez la molette de réglage dans le sens **HORAIRE** jusqu'à la position souhaitée.

③



Fin de courses fixée

B

Si la position de la fin de course **BASSE** est en dessous de la position désirée (*je souhaite redescendre*) :

①



Appuyez sur la touche **MONTÉE** pour vous rendre sur une position légèrement supérieure à celle souhaitée.

②

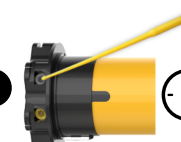

Tournez la molette de réglage dans le sens **ANTI-HORAIRE** jusqu'à la position souhaitée.

③



Fin de courses fixée

INSTALLATION 2

Lorsque la tête moteur est positionnée sur votre **DROITE** lorsque vous vous tenez face au moteur quel que soit le type d'enroulement :

Tournez la molette de réglage **JAUNE** pour ajuster votre fin de course **BASSE**.

Tournez la molette de réglage **BLANCHE** pour ajuster votre fin de course **HAUTE**.

Molette de réglage FDC **BASSE** (jaune)
Molette de réglage FDC **HAUTE** (blanche)

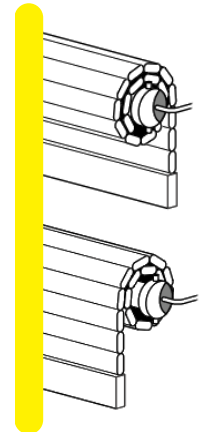
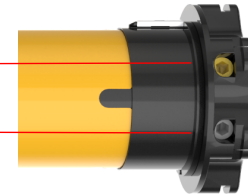

Programmation de la fin de course haute

①



Mette le moteur sous tension.

②



Appuyez sur la touche **MONTÉE** jusqu'à la fin de course souhaitée.

A Si la position de la fin de course **HAUTE** dépasse la position désirée (*je souhaite redescendre*) :

①



Appuyez sur la touche **DESCENTE** pour vous rendre sur une position légèrement inférieure à celle souhaitée.

②

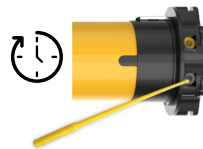

Tournez la molette de réglage dans le sens **HORAIRE** jusqu'à la position souhaitée.

③



Fin de courses fixée

B Si la position de la fin de course **HAUTE** est en dessous de la position désirée (*je souhaite remonter*) :

①



Appuyez sur la touche **MONTÉE** pour vous rendre sur une position légèrement supérieure à celle souhaitée.

②

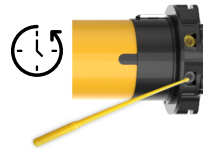

Tournez la molette de réglage dans le sens **ANTI-HORAIRE** jusqu'à la position souhaitée.

③



Fin de courses fixée

Programmation de la fin de course basse

①



Mette le moteur sous tension.

②



Appuyez sur la touche **DESCENTE** jusqu'à la fin de course souhaitée.

A Si la position de la fin de course **BASSE** dépasse la position désirée (*je souhaite remonter*) :

①



Appuyez sur la touche **DESCENTE** pour vous rendre sur une position légèrement inférieure à celle souhaitée.

②

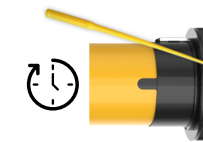

Tournez la molette de réglage dans le sens **HORAIRE** jusqu'à la position souhaitée.

③



Fin de courses fixée

B Si la position de la fin de course **BASSE** est en dessous de la position désirée (*je souhaite redescendre*) :

①



Appuyez sur la touche **MONTÉE** pour vous rendre sur une position légèrement supérieure à celle souhaitée.

②

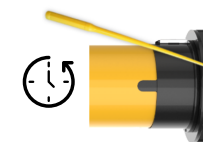

Tournez la molette de réglage dans le sens **ANTI-HORAIRE** jusqu'à la position souhaitée.

③



Fin de courses fixée

SYMPTOMES / CAUSES / ACTIONS

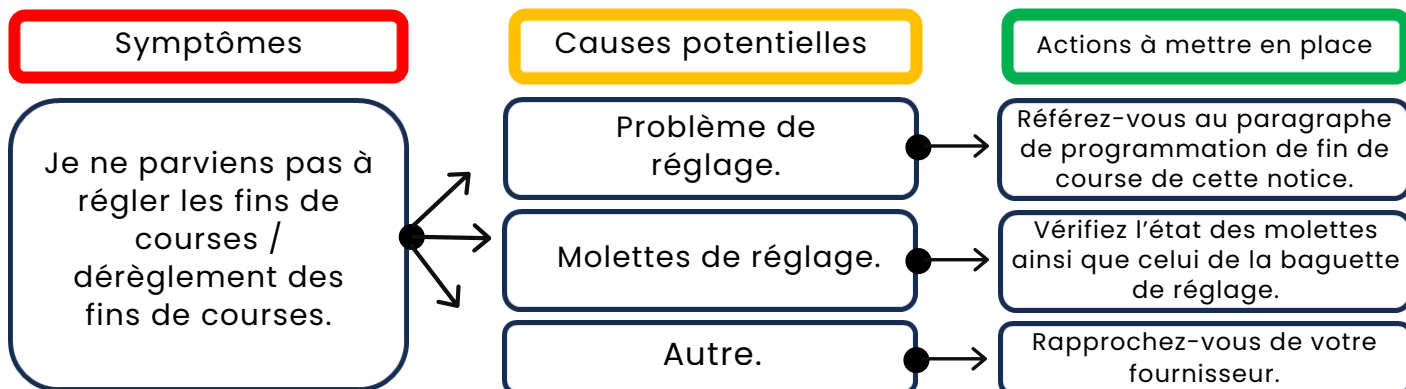

! NE FAITES PAS USAGE D'UNE VISSEUSE / DEVISSEUSE POUR LE RÉGLAGE

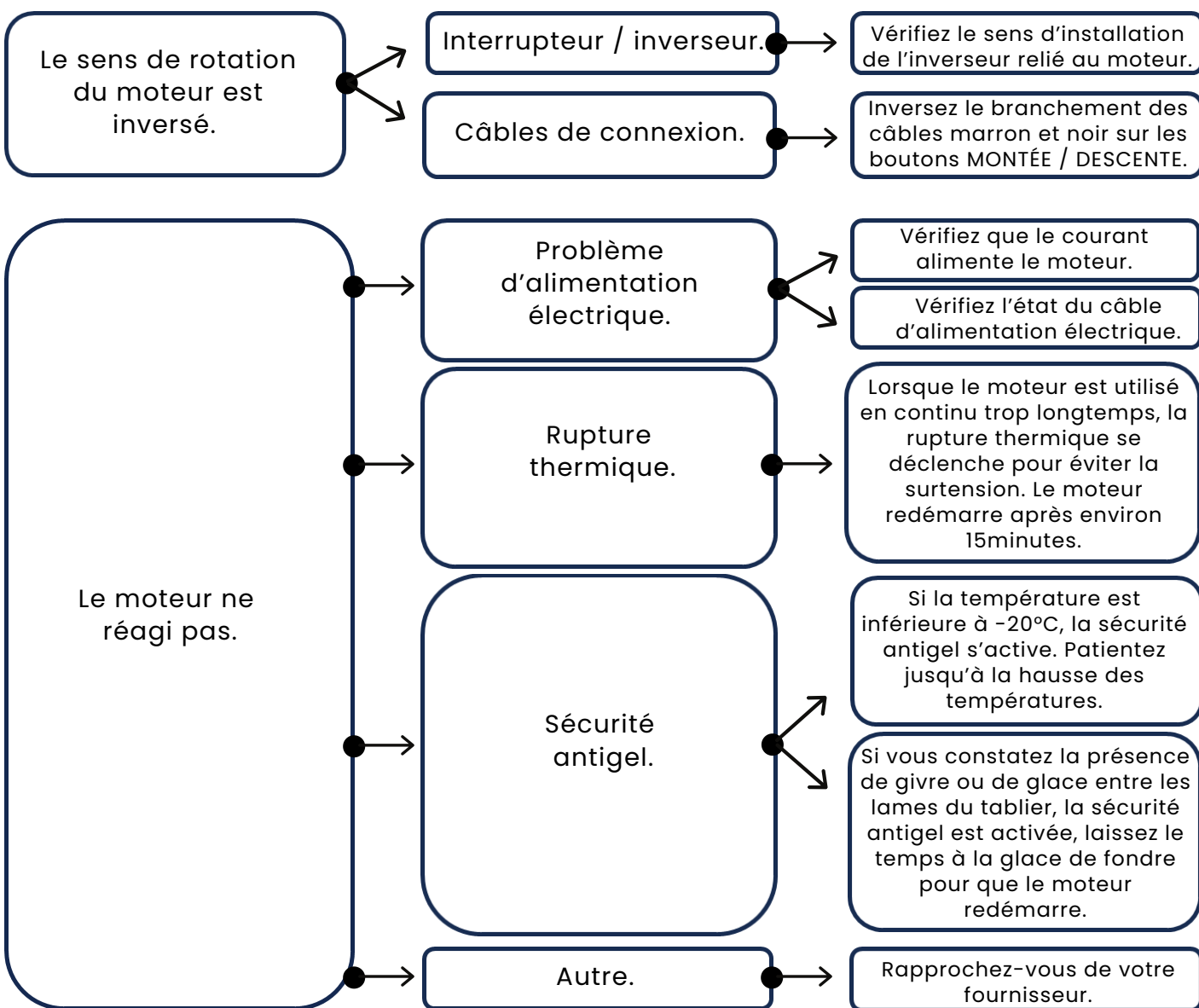

SYMPTOMES / CAUSES / ACTIONS (suite)

Symptômes	Causes potentielles	Actions à mettre en place
<p>Le volet ne monte pas / ne descend pas.</p> <p>Le volet monte et/ou descend avec difficulté.</p>	Problème de réglage de fin de course haute ou basse.	Vérifier la configuration des deux fins de courses en vous référant à cette notice.
	La puissance du moteur n'est pas adaptée.	Adaptez la puissance du moteur en fonction de la charge que représente le tablier (poids/dimensions).
	Attaches tablier.	Vérifiez que les attaches du tablier soient bien en place sur l'axe et le tablier.
	Autre.	Rapprochez-vous de votre fournisseur.

- ▶ Si aucune des préconisations citées dans le tableau ci-dessus n'apporte de solution à votre dysfonctionnement, veuillez vous rapprocher de votre fournisseur.
- ▶ Si vous rencontrez un symptôme qui n'est pas cité dans le tableau ci-dessus, veuillez vous rapprocher de votre fournisseur.